

LEVEL ★★★★★
POZIOM
www.forestfun.eu



FORESTFUN

Szafka ze zlewozmywakiem

INSTRUKCJA MONTAŻU

Cabinet with a sink

ASSEMBLY INSTRUCTIONS

Unterschrank mit Spülbecken

UFBAUANLEITUNG

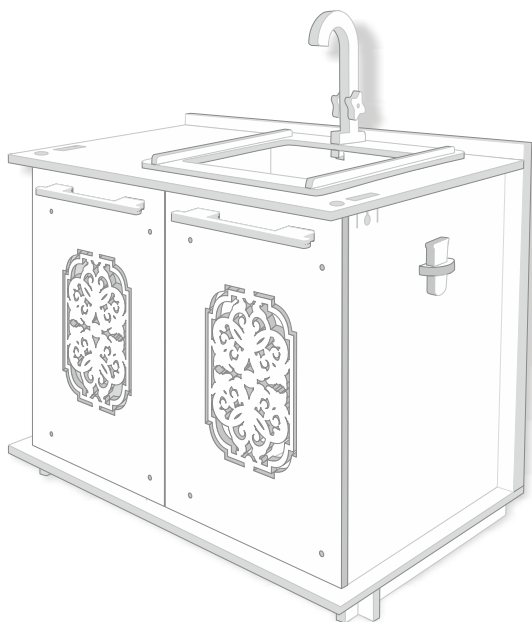

No. MK12

Natural |  | Natural

Waga |  | Ciężar |  | Waga |  | Ciężar

Educational |  | Erziehung |  | Erziehung

MADE IN POLAND

Informacje ogólne i ostrzeżenia

PL

- Narzędzia potrzebne do montażu: wykałaczki, nożyk do tapet, świeca do woskownia, pilniczek do paznokci.
- Postępuj zgodnie z instrukcją.
- Składaj zabawkę przy udziale osoby dorosłej.
- Delikatnie wyciągaj z formatek elementy wg kolejności wskazanej w instrukcji.
- Konstrukcję można składać wielokrotnie bez użycia kleju.
- Jeżeli chcesz na stałe połączyć elementy, użyj kleju.
- Wykałaczki wkładaj w przeznaczone otwory w taki sposób, aby przeszły na drugą stronę otworu w elemencie.
- Użyj świecy do nawoskowania, gdy pojawi się opór przy składaniu elementów.
- Użyj pilnika do spłowania nierówności lub gdy pojawią się zadziory.
- Różnica w odcieniach koloru zabawki spowodowana jest naturalnym, niejednorodnym odcieniem drewna.
- Nie stawiaj zabawki blisko źródeł ognia i ciepła.
- Zabawka nie jest odporna na działanie wody. Nie wstawiaj jej do wanny lub zmywarki.
- Zabawka przeznaczona jest do zabawy w pomieszczeniach, nie nadaje się do użytkowania na zewnątrz, np. w ogrodzie.
- Czyść delikatnie ściereczką bez użycia wody i detergentów.
- Zabawkę należy na bieżąco sprawdzać pod kątem uszkodzeń oraz dbać aby była użytkowana zgodnie z przeznaczeniem.
- Zachowaj instrukcję.

OSTRZEŻENIE!

Nieodpowiednie dla dzieci w wieku poniżej 3 lat.
Małe elementy. Niebezpieczeństwo udławienia się.
Zabawka przeznaczona dla dzieci od 6 lat.



Warnings and general information

GB

- Tools needed for assembly: toothpicks, cutter knife, waxing candle, nail file.
- Follow the instructions.
- Assembly only with the assistance of an adult.
- Carefully take the elements out of the forms according to the instructions.
- The construction can be assembled multiple times without the use of glue.
- Put the toothpicks through designated holes, so that they go through the other side.
- Use a waxing candle when there's a resistance in the assembly of the elements.
- Use a nail file to get rid of any rough edges or to smooth out the surface.
- If you want to bind the elements permanently, use glue.
- Any color difference of the toy is due to the natural and uneven tone of the wood.
- Don't put the toy near fire or any heat sources.
- The toy is not water resistant. Don't put it in a bath or a dishwasher.
- The toy is designed for playing inside. It's not fit to be played outside, eg. in a garden.
- Clean carefully with a cloth, without using water or any detergents.
- The toy should be inspected regularly for any damages; it should be used accordingly with its intended use.
- Keep the instruction.

WARNING!

Not for children under 3 years old.
Small elements. Choking hazard.
For children over 6 years old.



Natural | Natürlich | Naturalne



Wedge joints | Keilverbindungen | Łączenia klinowe



Educational | Erziehen | Edukacyjne

INFORMATIONEN UND WARNUNGEN

DE

- Benötigte Werkzeuge: Zahnstocher, Tapetenmesser, Wachskerze, Nagelfeile.
- Folgen Sie die Anweisungen.
- Aufbau unter unmittelbarer Aufsicht von Erwachsenen.
- Ziehen Sie die Elemente aus den Formteile in der angegeben Reihenfolge in der Anleitung heraus.
- Die Konstruktion kann mehrmals ohne Klebstoff zusammengesetzt werden.
- Stecken Sie die Zahnstocher so in die vorgesehenen Löcher, dass sie auf der anderen Seite durchgehen.
- Verwenden Sie eine Wachskerze, wenn Sie beim Montage der Teile auf Widerstand stoßen.
- Verwenden Sie die Nagelfeile, um Unebenheiten oder Grate zu beseitigen.
- Wenn Sie die Elemente fest miteinander verbinden wollen, verwenden Sie Klebstoff.
- Die Farbdifferenzen des Spielzeugs sind aufgrund des natürlichen, uneinheitlichen Farbtons des Holzes.
- Stellen Sie das Spielzeug nicht in der Nähe von Feuer oder Wärmequellen auf.
- Das Spielzeug ist nicht wasserfest. Lege es nicht in die Badewanne oder in die Spülmaschine.
- Das Spielzeug ist für den Innenbereich vorgesehen, und nicht für den Außenbereich, z.B. im Garten.
- Reinigen Sie es vorsichtig mit einem Tuch, ohne Wasser oder Reinigungsmittel.
- Das Spielzeug sollte regelmäßig auf Schäden geprüft werden, und es sollte darauf geachtet werden, dass es bestimmungsgemäß verwendet wird.
- Bitte bewahren Sie die Anweisungen auf.

WARNUNG!

Nicht für Kinder unter 3 Jahre alt geeignet.
Klein Elemente, Erstickungsgefahr.
 Geeignet für Kinder ab 6 Jahren.





FORESTFUN

Zabawka składa się z 38 elementów + 10 w zapasie. The toy includes 38 elements + 10 spare elements. Das Spielzeug besteht aus 38 Elemente + 10 vorrätig.

PL

1. Listwa dolna
2. Bok
3. Bok
4. Spód szafki
5. Przegroda
6. Przegroda szafki
7. Tył szafki
8. Góra szafki
- 9A. Tył drzwiczek
- 9B. Tył drzwiczek
- 10A. Front drzwiczek
- 10B. Front drzwiczek
- 11A. Uchwyt drzwiczek
- 11B. Uchwyt drzwiczek
- 12A. Uchwyt do kosza
- 12B. Uchwyt do kosza
13. Tył zlewu
14. Przód zlewu
15. Kran
- 16A. Rama zlewu
- 16B. Boki zlewu
- 17A. Przód kosza
- 17B. Przód kosza
- 18A. Pokrywa kosza
- 18B. Pokrywa kosza
- 19A. Przód kosza
- 19B. Przód kosza
- 20A. Spód kosza
- 20B. Spód kosza
21. Spód suszarki
22. Przegrody suszarki
- 23A. Pokrętło
- 23B. Pokrętło
24. Element korka
25. Element korka
26. Element korka
27. Kliiny
28. Patyczki
- + elementy zapasowe

GB

1. bottom moulding
2. side
3. side
4. cabinet's bottom
5. divider
6. cabinet's divider
7. cabinet's back
8. cabinet's top
- 9A. door's back
- 9B. door's back
- 10A. door's front
- 10B. door's front
- 11A. door handle
- 11B. door handle
- 12A. container's handle
- 12B. container's handle
13. sink's back
14. sink's front
15. faucet
- 16A. sink's frame
- 16B. sink's side
- 17A. container's front
- 17B. container's front
- 18A. container's cover
- 18B. container's cover
- 19A. container's front
- 19B. container's front
- 20A. container's bottom
- 20B. container's bottom
21. drying rack's bottom
22. drying rack's divider
- 23A. knob
- 23B. knob
24. stopper's element
25. stopper's element
26. stopper's element
27. wedges
28. sticks
- + spare elements

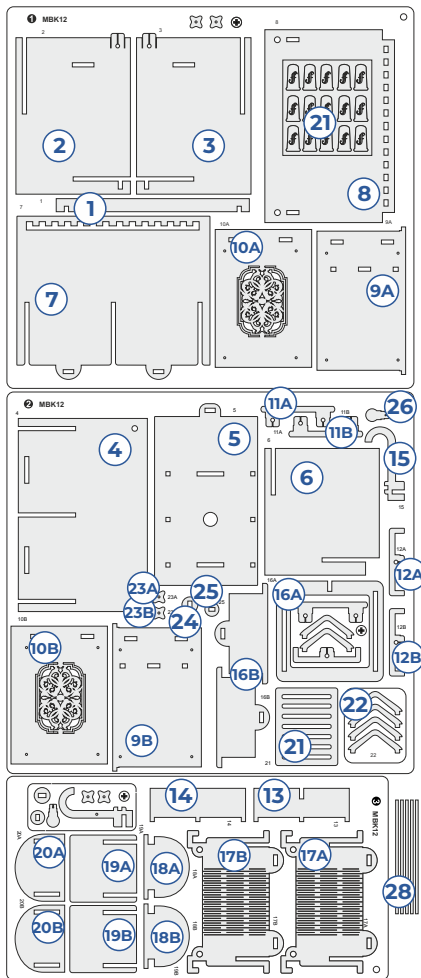

DE

1. Unterleiste
2. Wand
3. Wand
4. Boden des Schrank
5. Trennwand
6. Trennwand des Schrank
7. Rückwand des Schrank
8. Oberwand des Schrank
- 9A. Rückseite der Tür
- 9B. Rückseite der Tür
- 10A. Vorderseite der Tür
- 10B. Vorderseite der Tür
- 11A. Türgriff

- 11B. Türgriff
- 12A. Griff des Behälters
- 12B. Griff des Behälters
13. Rückseite des Spülbecken
14. Vorderseite des Spülbecken
15. Wasserhahn
- 16A. Rahmen des Spülbecken
- 16B. Seite des Spülbecken
- 17A. Vorderseite des Behälters
- 17B. Vorderseite des Behälters
- 18A. Abdeckung des Behälters
- 18B. Abdeckung des Behälters
- 19A. Vorderseite des Behälters

- 19B. Vorderseite des Behälters
- 20A. Boden des Behälters
- 20B. Boden des Behälters
21. Boden des Geschirrständers
22. Trennwände des Geschirrständers
- 23A. Knebelgriff
- 23B. Knebelgriff
24. Teile des Stöpsel
25. Teile des Stöpsel
26. Teile des Stöpsel
27. Keile
28. Stöckchen
- + vorrätige Elemente

I

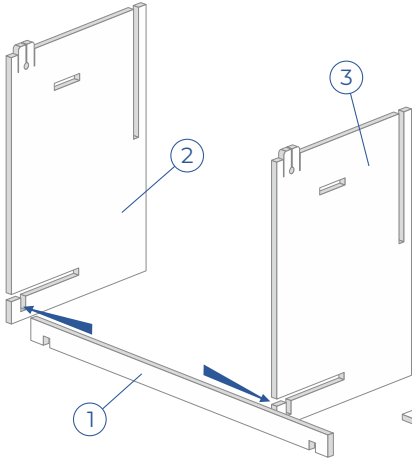

II

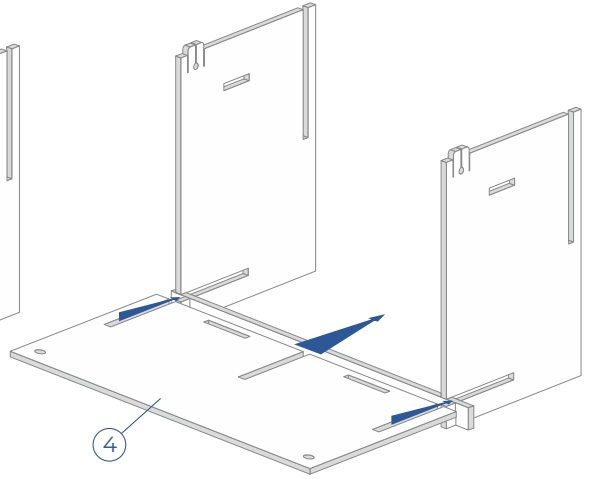

III

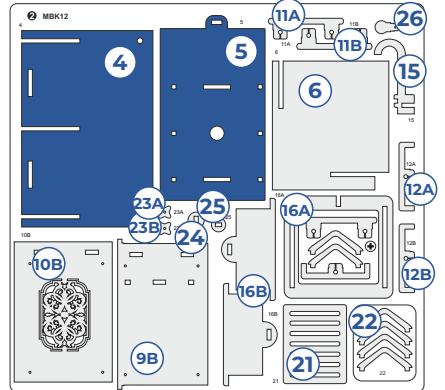
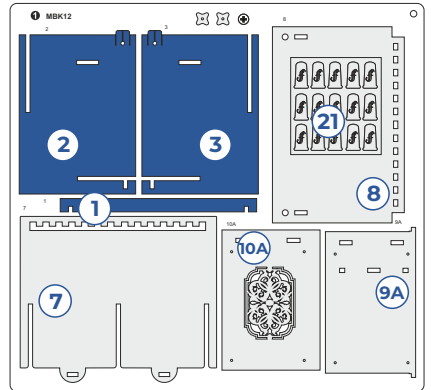
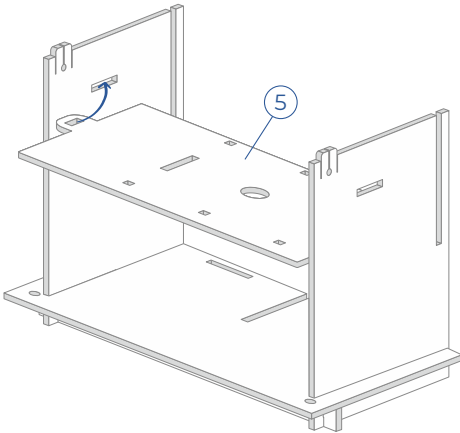

IV

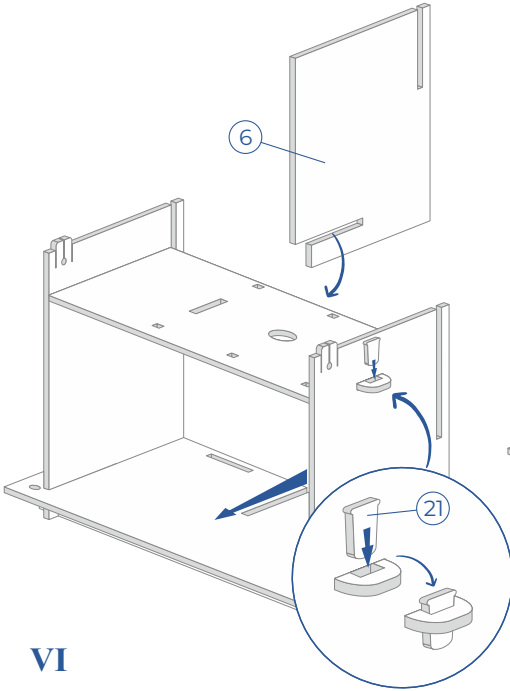

V

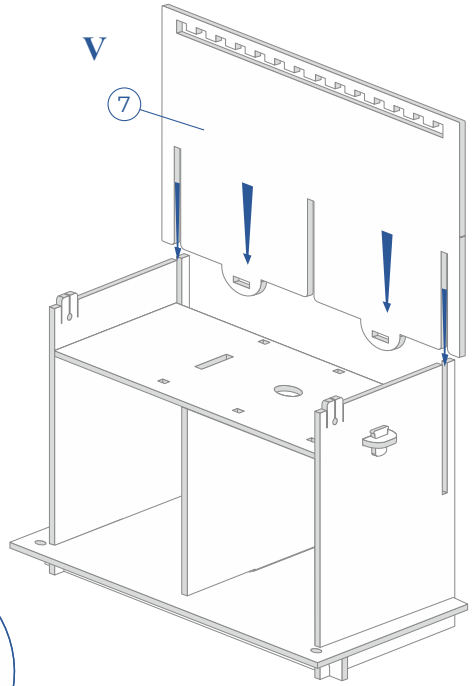

VI

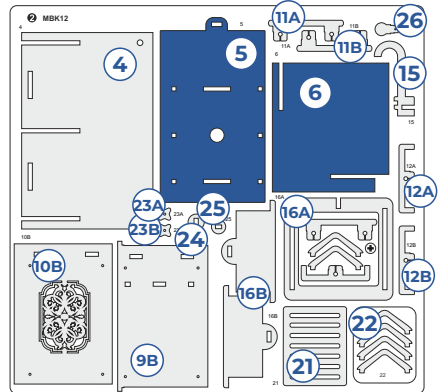
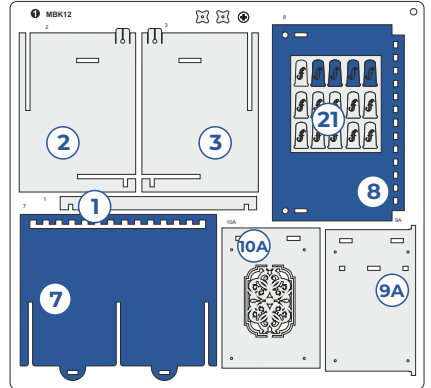
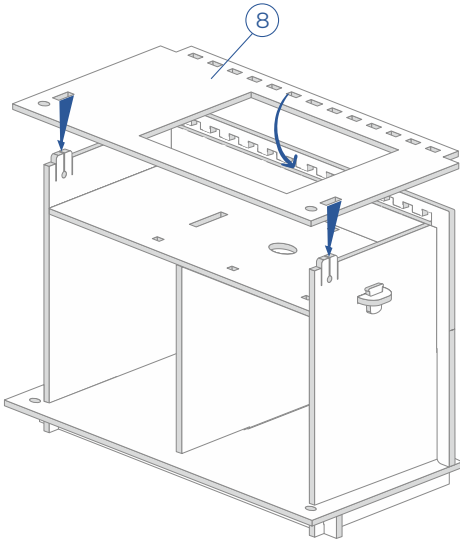

VII

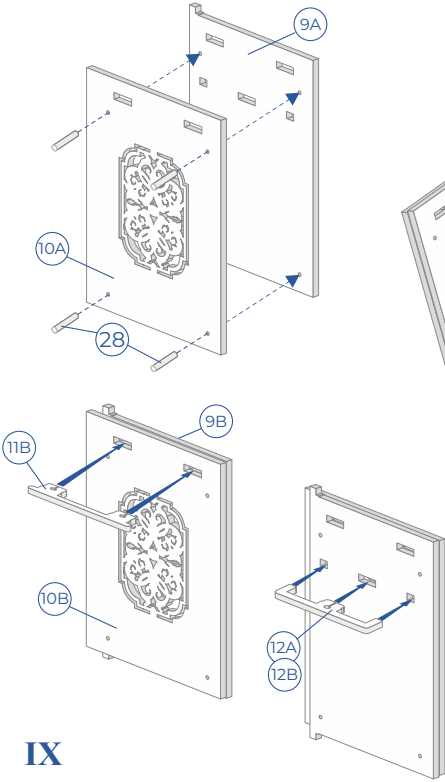

IX

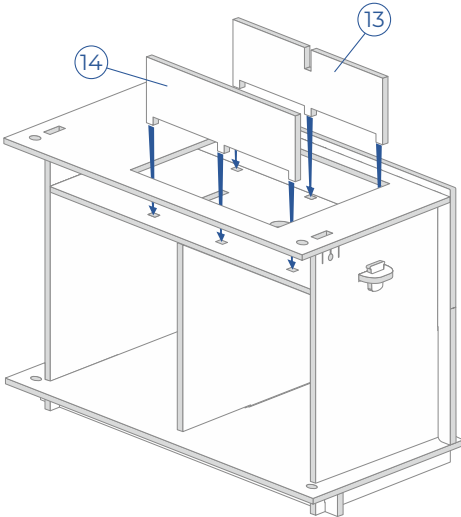

VIII

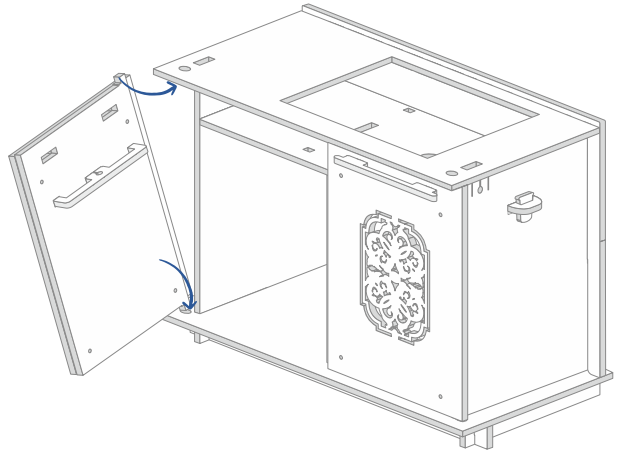

FORESTFUN

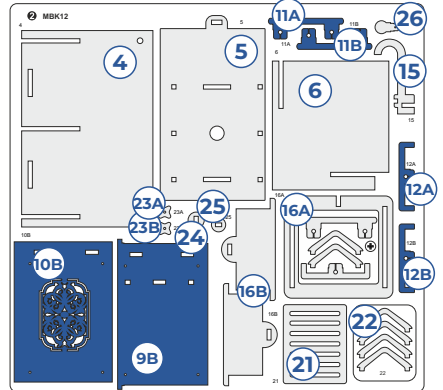
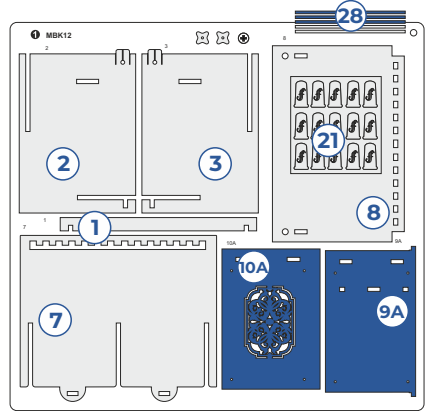

X

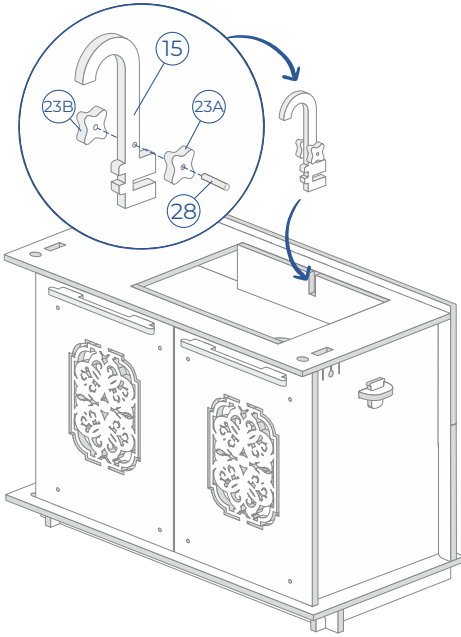

XI

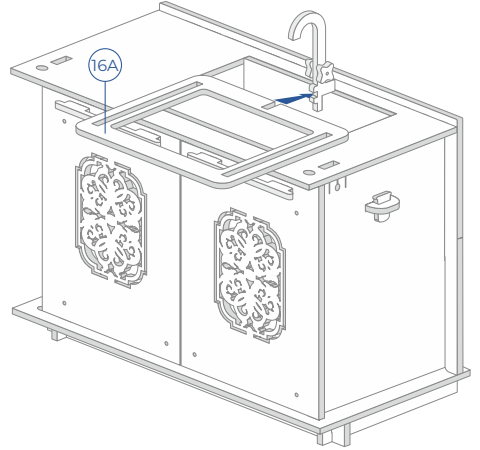

XII

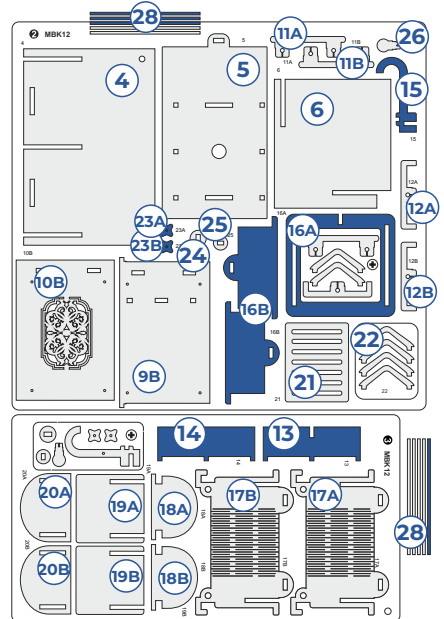
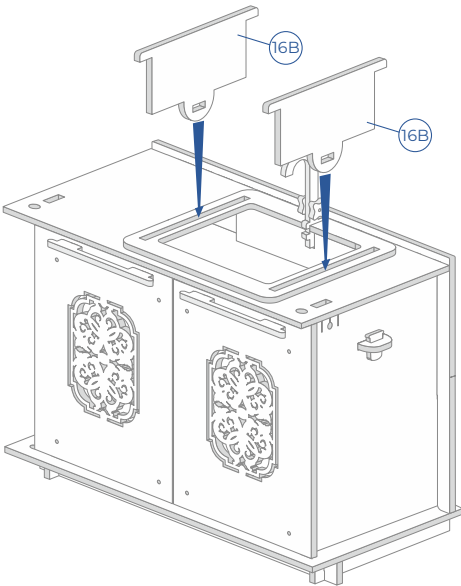

XIII

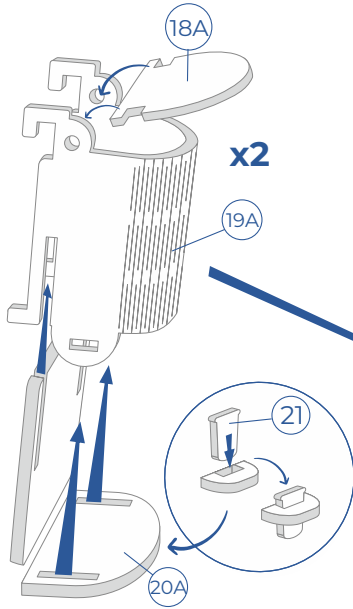

XIV

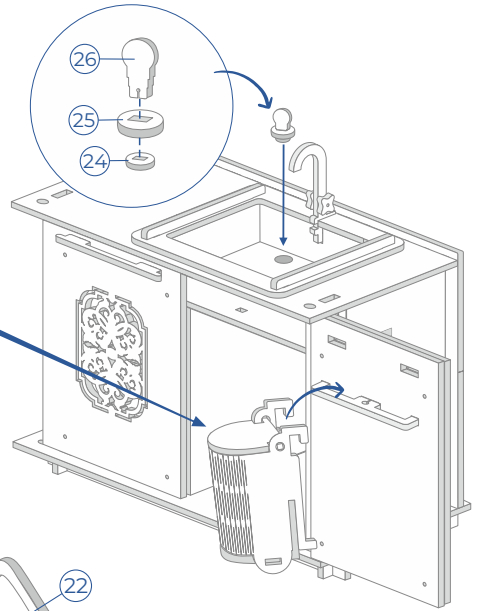

XV

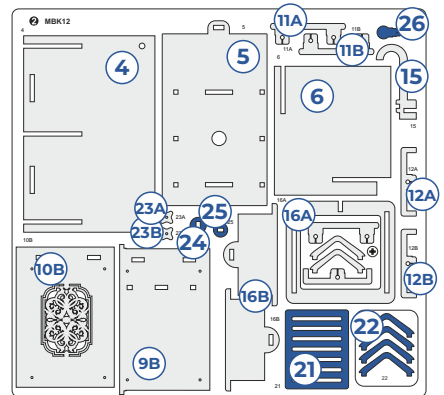
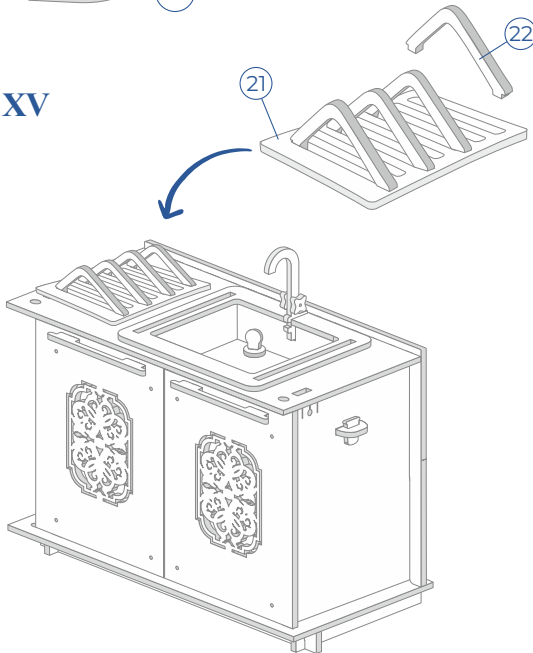

Gratulujemy sukcesu i życzymy dobrej zabawy.

Congratulations and we wish you a good time.

Herzlichen Glückwunsch zu Ihrem Erfolg und viel Spaß.